

Версия: RR210622.01

Серийный номер: _____

Дата производства: _____

USER'S MANUAL

**ЭЛЕКТРОГИДРАВЛИЧЕСКИЙ
ДВУХСТОЕЧНЫЙ ПОДЪЕМНИК**

МОДЕЛЬ: TD4000R / TU4000R

Данный тип оборудования относится к профессиональному, предназначен для использования на станциях технического обслуживания автомобилей, с целью оказания услуг и получения коммерческой выгоды. Данный тип оборудования подлежит монтажу и вводу в эксплуатацию специально обученными специалистами сервисного центра продавца оборудования или сторонними организациями, имеющими разрешение на проведение монтажных работ от лица продавца оборудования или дистрибьютора торговой марки на территории РФ. Производитель, дистрибьютор или продавец оборудования не несут ответственности за возможные негативные последствия, произошедшие вследствие самостоятельного монтажа оборудования покупателем. Производитель, дистрибьютор или продавец оборудования, в случае самостоятельного монтажа оборудования покупателем, не несут ответственности за комплектность и внешнее состояние оборудования.

В силу технологических особенностей производства и транспортировки, Товары поставляются Поставщиком в разобранном виде и поэтому требуют первичной сборки и пусконаладки специально обученным техническим персоналом авторизованного Поставщиком сервисного центра.

Производитель оставляет за собой право без предварительного уведомления вносить изменения в конструкцию, комплектацию или технологию изготовления Товара с целью улучшения его свойств.

По этой причине в тексте инструкции, прилагаемой к Товару, или в средствах массовой информации (интернет, реклама, баннеры, каталоги и т.д.) могут присутствовать расхождения и опечатки. Наличие таких расхождений и опечаток не является недостатком Товара и не может быть основанием для расторжения договора купли-продажи или судебных споров.

Для определения технических параметров на Товаре предусмотрена этикетка.

СОДЕРЖАНИЕ

1. Безопасность	1
1.1 Введение	1
1.2 обозначения	1
1.3 Риски и запрещенные действия.....	1
1.4 Хранение инструкции.....	2
1.5 Предназначение.....	2
1.6 Правила безопасности при вводе в эксплуатацию	2
1.7 Правила безопасности при эксплуатации	2
1.8 Правила безопасности при обслуживании	3
1.9 Меры обеспечения безопасности	3
1.9.1 Режим аварийного отключения при потере сознания оператором	3
1.9.2 Тросы синхронизации	3
1.9.3 Ограничитель подъема.....	3
1.9.4 Автоматический ограничитель поворота лап	3
1.9.5 Клапан сброса давления.....	3
2. Технические характеристики	3
3. Установка	6
3.1 Требования к бетону и крепежу.....	6
3.2 Процедура установки	6
3.3 Процедура установки.....	7
4. Тестирование и проверка перед первым запуском.....	8
5. Эксплуатация	9
5.1 Подготовка.....	9
5.2 Подъем.....	9
5.3 Фиксация	10
5.4 Опускание	10
6. Техническое обслуживание	10
6.1 Ежедневный технический осмотр (8 Часов).....	10
6.2 Еженедельный технический осмотр (40 Часов)	11
6.3 Ежегодное техническое обслуживание.....	11
7. Поиск и устранение неисправностей	12
Приложение А Схема соединения шлангов.....	13
Приложение В Схема соединения гидравлических масляных шлангов	14
Гарантия	15

1. Безопасность

1.1 Введение

Тщательно прочитайте эту инструкцию перед использованием и соблюдайте ее предписания.

Компания не несет ответственности за причиненный вред здоровью и собственности вследствие несоблюдения правил эксплуатации.

1.2 Обозначения



Несоблюдение инструкций может повлечь за собой причинение вреда здоровью.



Несоблюдение инструкций может повлечь за собой причинение вреда собственности.



Важная информация

1.3 Риски и Запрещенные действия ПРЕДУПРЕЖДЕНИЯ

• ПРЕДУПРЕЖДЕНИЕ



При угрозе падения автомобиля необходимо немедленно покинуть помещение.



Центр тяжести автомобиля должен располагаться по оси колонн подъемника.



В процессе подъема/опускания подъемника запрещается находиться в рабочей зоне.



Избегайте раскачивания автомобиля, находящегося на подъемнике



Не изменяйте настройки концевого выключателя во избежание поломки подъемника.



Будьте осторожны! В процессе опускания возможны травмы ног оператора.



CAUTION

Эксплуатация подъемника может осуществляться только квалифицированным персоналом.



В зону работы подъемника допускаются только операторы.

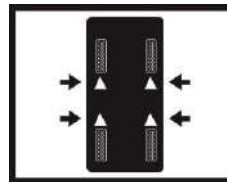

Используйте точки подъема, рекомендованные производителем автомобиля



Всегда используйте защитные подставки при демонтаже или установке тяжелых компонентов



При снятии или установке тяжелых частей автомобиля используйте специальные опоры.

• ИНСТРУКЦИЯ ПО БЕЗОПАСНОСТИ



Учитывайте грузоподъемность при использовании дополнительных адаптеров..



Перед использованием подъемника ознакомьтесь с инструкцией

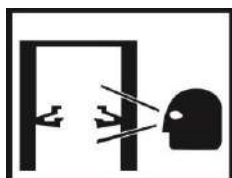

Для безопасной работы нужна внимательность и проверка.

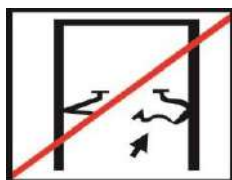

Не используйте неисправный подъемник.

Компания не несет ответственности за возможные неисправности, повреждения и т.п., возникшие из-за несоблюдения инструкций.

Только специально обученный персонал авторизованных производителем дилеров или сервисных центров могут производить операции по подъему, транспортировке, сборке, установке, настройке, калибровке, высококачественному обслуживанию, ремонту, капитальному ремонту и демонтажу подъемника.

ПРОИЗВОДИТЕЛЬ НЕ НЕСЕТ ОТВЕТСТВЕННОСТЬ ЗА ЛЮБОЙ ВОЗМОЖНЫЙ ВРЕД ЗДОРОВЬЮ ИЛИ МАТЕРИАЛЬНЫЙ УЩЕРБ ЛЮДЯМ, ТРАНСПОРТНЫМ СРЕДСТВАМ ИЛИ ОБЪЕКТАМ В СЛУЧАЕ, ЕСЛИ УКАЗАННЫЕ ОПЕРАЦИИ ПРОИЗВОДИЛИСЬ НЕКВАЛИФИЦИРОВАННЫМ ПЕРСОНАЛОМ ИЛИ ПРИ НЕПРАВИЛЬНОМ ИСПОЛЬЗОВАНИИ ПОДЪЕМНИКА.

Любое использование подъемника операторами, которые не знакомы с инструкциями и описанными здесь процедурами, должно быть запрещено.

- Запрещается любое использование подъемника операторами, не знакомыми с инструкциями и процедурами, содержащимися в настоящем документе.

Данное руководство является неотъемлемой частью подъемника: оно должно быть передано новому владельцу, если подъемник будет перепродан.

1.5 Предназначение

Подъемник предназначен для безопасного подъема автомобилей. Обратите внимание на грузоподъемность и распределение и распределение нагрузки на подъемнике

Модель	Грузоподъемность	Распределение нагрузки	
		Передняя	Задняя
		Минимум	Максимум
TD4000R TU4000R	4,000 kg	2 : 3	3 : 2

1.4 ХРАНЕНИЕ ИНСТРУКЦИИ

Для правильного использования данной инструкции рекомендуется следующее:

- Храните инструкцию в легкодоступном месте рядом с подъемником.
- Храните инструкцию в месте, защищенном от пыли.

Принципиально, подъемник предназначен для обоих направлений въезда.

Для длительного срока службы мы рекомендуем использовать короткие подхваты (лапы), чтобы поддерживать автомобиль со стороны двигателя.

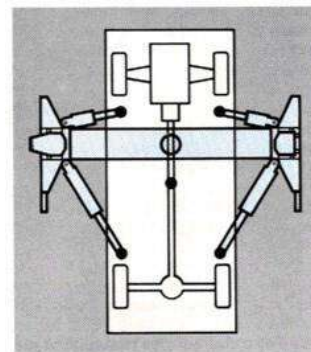

1.6 Правила безопасности при вводе в эксплуатацию

- Подъемник может быть установлен и введен в эксплуатацию только квалифицированным персоналом.
- Стандартный подъемник нельзя устанавливать и эксплуатировать в непосредственной близости от взрывчатых или легко воспламеняющихся веществ, на открытом воздухе или в помещениях с повышенной влажностью (например, на автомойках).

1.7 Правила безопасности при эксплуатации

- Внимательно изучите руководство по эксплуатации.
- Использовать подъемник может только квалифицированный персонал старше 18 лет.
- Необходимо содержать подъемник и зону его обслуживания в чистоте. Не оставляйте рядом инструменты, запчасти, мусор и т.д.
- Как только опорные диски коснутся точек подъема на кузове автомобиля, проверьте срабатывание ограничителей хода подхватов (лап).
- После небольшого подъема автомобиля проверьте безопасность его положения на опорах.

- При подъеме транспортное средство должно опираться на все четыре опорных диска.
- Убедитесь, что во время выполнения подъема и опускания двери автомобиля закрыты.
- Внимательно следите за автомобилем во время подъема и опускания.
- Никто не должен находиться в зоне действия подъемника во время выполнения подъема и опускания.
- Не допускается нахождение лиц на подъемнике и внутри поднимаемого автомобиля.
- Подъемник должен использоваться только по прямому назначению.
- Выполняйте все требования безопасности для предотвращения несчастных случаев.
- Не перегружайте подъемник. Расчетная грузоподъемность обозначена на табличке.
- Используйте только рекомендованные производителем автомобиля точки подъема
- После того, как установите автомобиль на подъемник, поставьте его на ручной тормоз.
- Снимайте и устанавливайте тяжелые элементы с большой осторожностью (учитывайте возможность смещения центра тяжести).
- Главный выключатель служит также аварийным выключателем. В случае возникновения аварийной ситуации установите рычаг в позицию 0.
- Все детали электрического оборудования должны быть защищены от влажности и сырости.
- Подъемник должен быть защищен от несанкционированного использования с помощью замка на главный выключатель.

1.8 Правила безопасности при обслуживании

- Обслуживание и ремонт оборудования должны производиться только квалифицированным персоналом.
- Перед выполнением обслуживания оборудования или ремонтных работ выключите главный рубильник и заблокируйте его.
- К работе с генератором импульсов или с бесконтактными выключателями допускается только квалифицированный персонал.
- К работе с электрическим оборудованием допускаются только сертифицированные электрики.

- Убедитесь, что экологически вредные вещества утилизируются в соответствии с существующими нормами.
- Не используйте паровые очистители или очистители высокого давления, а также едкие вещества - Опасность повреждения подъемника
- Не снимайте и не пренебрегайте устройствами безопасности.

1.9 Меры обеспечения безопасности

1.9.1 Режим аварийного отключения при потере сознания оператором

Оператор должен удерживать кнопки нажатыми при выполнении подъема и опускания.

1.9.2 Тросы синхронизации

Подъемник снабжен тросами синхронизации для регулирования движения обеих кареток.

1.9.3 Ограничитель подъема

Во избежание столкновения крыши автомобиля с препятствием подъемник TU4000 оснащен ограничителем подъема.

Чтобы полностью опустить лапы-подхваты, отпустите кнопку «Отпустить» и нажмите кнопку «Опустить в нижнее положение». Перемещение подъемника до нижней предельной остановки сопровождается звуковым сигналом.

1.9.4 Автоматический ограничитель поворота лап

Когда подъемник находится в поднятом состоянии, ограничители автоматически блокируют лапы-подхваты, чтобы избежать их смещения под нагрузкой.

1.9.5 Клапан сброса давления

Клапан сброса давления используется для ограничения рабочего гидравлического давления до максимального значения 200 бар (20 МПа) .

2. ТЕХНИЧЕСКИЕ ХАРАКТЕРИСТИКИ

См. Следующую страницу.



Указанные свойства применимы к подъемникам, работающим при рабочей температуре

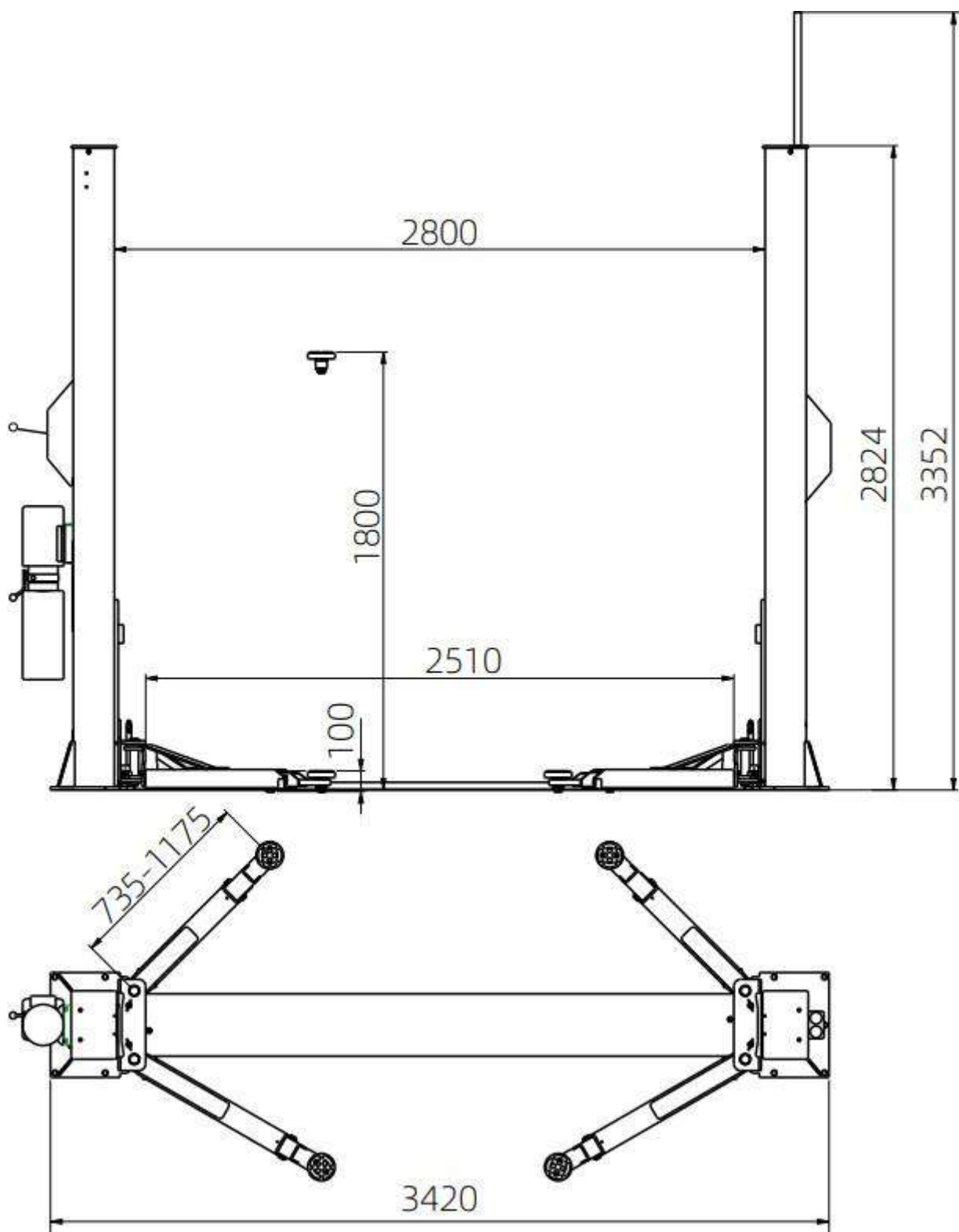

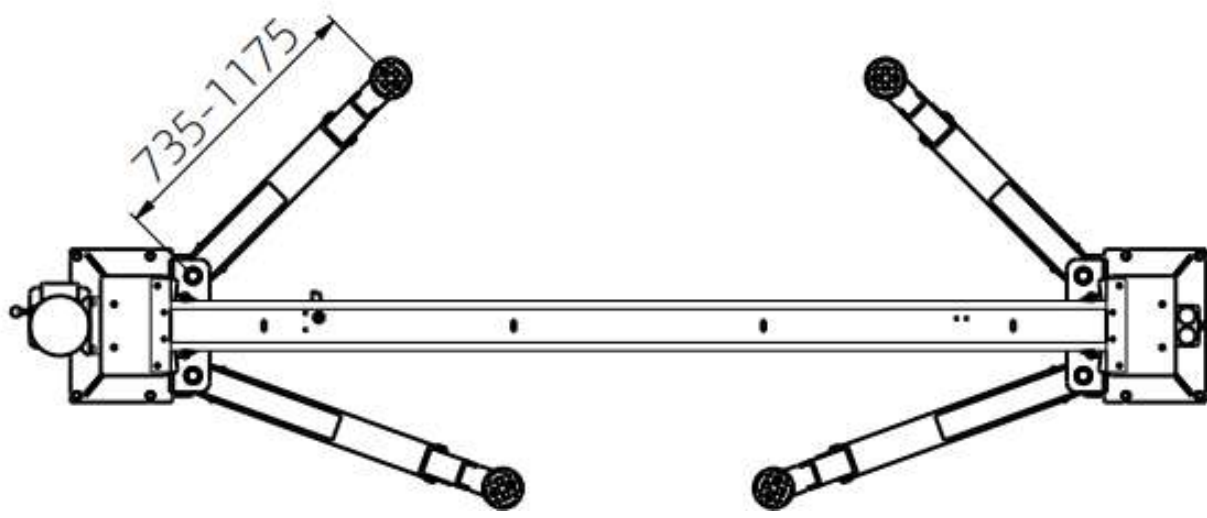
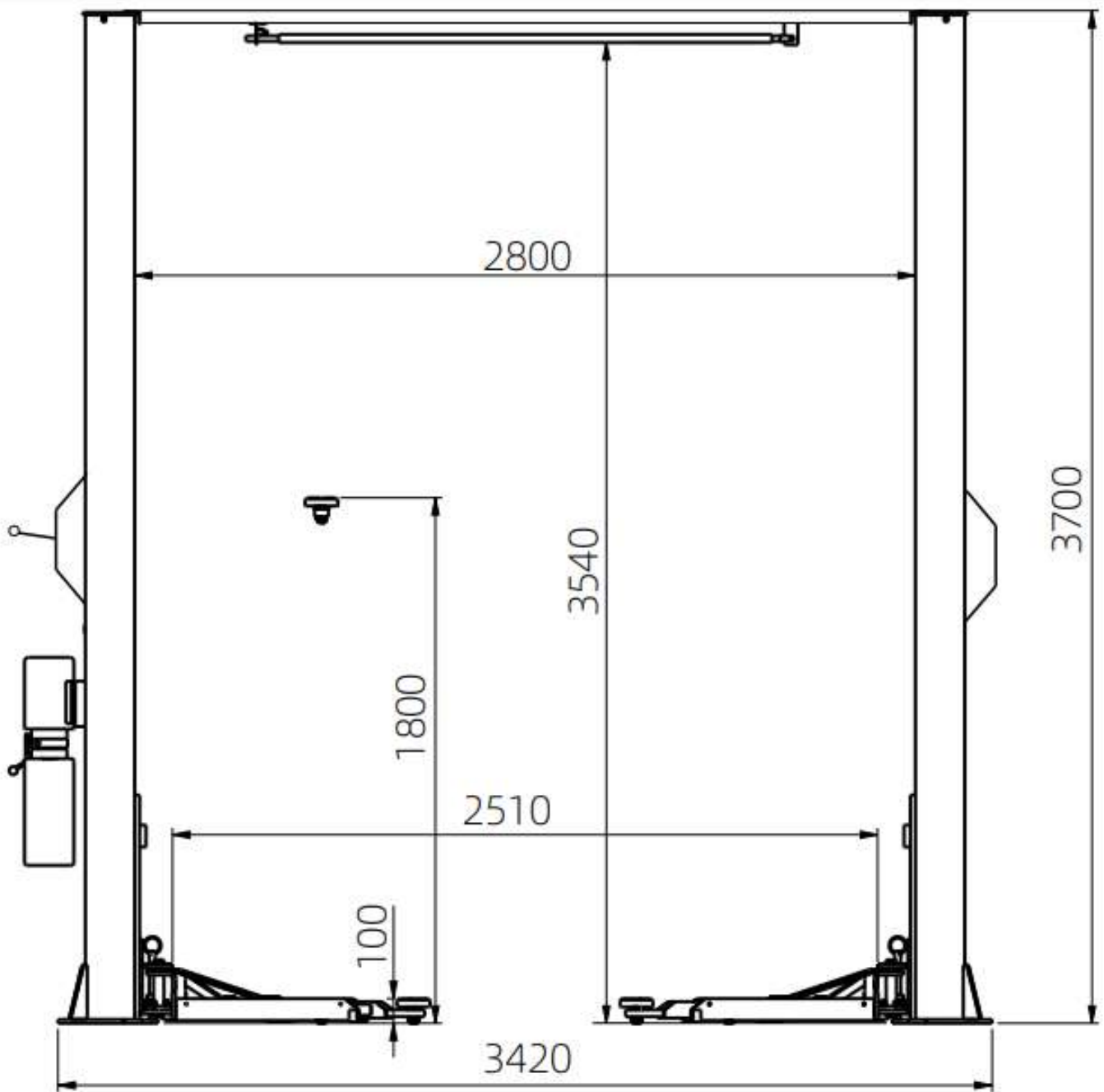

Модель No.	TD4000R	TU4000R
Грузоподъемность	4000 кг	
Высота подъема	1800 мм	
Высота подъема с использованием дополнительных вставок	1870 мм	
Высота подъемника	3352 мм	3700 мм
Ширина подъемника	3420 мм	3420 мм
Ширина между колоннами	2800 мм	2800 мм
Длина короткой лапы	735-1175 мм	
Длина длинной лапы	735-1175 мм	
Напряжение*	3~380 В 50 Гц	
Двигатель	2,2 кВт	

*
Существует модификация с э/питанием 1~220 В 50 Гц



Технические характеристики могут быть изменены производителем без предварительного уведомления

ПОЖАЛУЙСТА, ОЗНАКОМЬТЕСЬ С ИНСТРУКЦИЕЙ ПЕРЕД НАЧАЛОМ РАБОТЫ



3. УСТАНОВКА

3.1 ТРЕБОВАНИЯ К БЕТОНУ И КРЕПЕЖУ

Бетон должен выдерживать нагрузку 5000 PSI и иметь толщину минимум 300 мм. При использовании анкеров стандартной длины M18 x 200 мм если вершина анкера выпирает более чем на 55 мм от уровня пола, ДОСТАТОЧНОГО УСИЛИЯ КРЕПЛЕНИЯ НЕ БУДЕТ.



ПРЕДУПРЕЖДЕНИЕ: **ЗАПРЕЩАЕТСЯ** устанавливать подъемник на асфальте или другом подобном не прочном основании. Колонны подъемника удерживаются только креплением к основанию.

3.2 ПРОЦЕДУРА УСТАНОВКИ

Предварительно проверьте высоту потолков Вашего помещения (высота подъема +высота автомобиля, установленного на подъемнике), а также отсутствие помех со стороны ворот, соседнего оборудования.

ШАГ 1: После разгрузки подъемника, разместите его в непосредственной близости от места установки. Удалите упаковочные материалы с подъемника. Удалите упаковочные скобы и болты, крепящие колонны между собой (сохраните болты – они используются при монтаже подъемника). Определите местоположение ведущей колонны (где располагается гидростанция), обеспечьте безопасное расстояние от стен и препятствий. Также проверьте достаточность высоты потолка в месте установки. Имейте в виду, что колонна с гидростанцией может быть расположена с любой стороны.

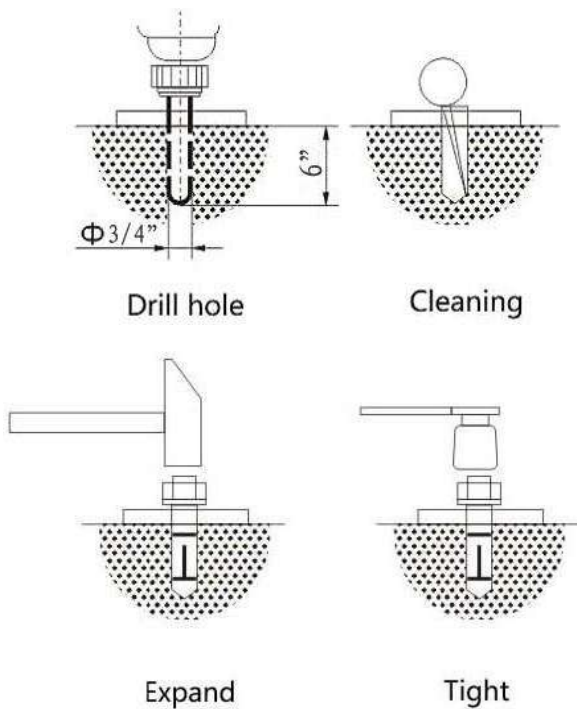

ШАГ 2: Установите верхние пластины на обеих стойках.

ШАГ 3: Поставьте стойки в вертикальное положение, лицом друг к другу, на расстоянии 3556 мм.

ШАГ 4: Используйте отверстия опорной плиты стойки как руководство для просверливания отверстий диаметром $3/4''$ в бетоне. Соблюдайте 6'' минимальное расстояние от любого края или шва плиты. Расстояние между отверстиями должно быть минимум $6 \frac{1}{2}''$ в любом направлении. Толщина бетона или глубина отверстий должна быть минимум 4''.

УСТАНОВКА АНКЕРОВ

- Анкера должны устанавливаться не ближе 6'' от края плиты или любого шва.
- Отверстия под анкера нужно сверлить в бетоне буром того же диаметра, что и анкер, $3/4''$. Не используйте чрезмерно изношенные или неправильно заточенные буры.
- Сверлите отверстия строго вертикально. При сверлении не применяйте чрезмерных усилий. Периодически поднимайте бур из отверстия для удаления бетонной крошки.
- Сверлите отверстие на глубину длины анкера.
- Для лучшей силы захвата удалите из отверстия бетонную пыль.

- Установите шайбу и шестигранную гайку на резьбовой конец анкера, оставив 12 – 14 мм резьбы, осторожно вставьте болт. Не повредите резьбу.

Вставьте шайбу в бетон так, чтобы шайба и гайка прилегали к опорной плите. Не используйте ударный гайковёрт для затягивания. Затяните гайку на 2-3 оборота при среднем отверждении бетона (28-дней). Если бетон очень плотный, потребуется всего один-два оборота. Затяните каждый анкер с помощью динамометрического ключа усилием 680 Нм.



ПРОСВЕРЛИВАТЬ ОТВЕРСТИЯ может только квалифицированный персонал. Требуется надеть соответствующее защитное снаряжение.

ШАГ 5: Используя уровень (или отвес), проверьте перпендикулярность стоек относительно пола. Используйте шайбы толщиной до 20 мм или прокладочный материал, располагая прокладки как можно ближе к местам расположения отверстий. Это предотвратит изгиб нижних пластин колонны. Затяните каждый анкер с помощью динамометрического ключа усилием 680 Нм.

ШАГ 6: Установите тросы синхронизации. Поднимите каретки до первого щелчка замков безопасности (примерно на 350 мм от начала хода). Убедитесь, что каждая каретка находится на одинаковой высоте, дважды проверьте защелки, перед тем как работать под каретками. Погрешность должна быть в пределах 10 мм. Проложите первый трос. Затяните гайку на одной шпильке троса. Потяните за другой конец троса и накрутите на него гайку. Равномерно затяните обе гайки. Повторите все перечисленное для второго троса.

ШАГ 7: Установите лапы-подхваты на каретки. Проверьте работу их блокировки (секторные замки). Стойка на замке должна полностью входить в зацепление с шестерней на подхвате.

ШАГ 8: Установите г/станцию и блок питания на подъемнике.

ШАГ 9: Подсоедините гидравлические шланги.

ШАГ 10: Установите плиты перекрытия.

ШАГ 11: Подключите концевой выключатель к блоку питания.

ШАГ 12: Подключите к блоку питания **Внимание: э/проводка должна соответствовать местным нормативам. Прокладку линии питания должен выполнять квалифицированный электрик.**



3.3 Настройка

ШАГ 1: Отрегулируйте натяжение тросов. Натяните тросы таким образом, чтобы они не провисали больше, чем на 1/2” дюйма (10 - 12 мм). Проверьте фиксацию защелки, чтобы убедиться, что каретка все еще находится на соответствующей защелке.

ШАГ 2: Снимите крышку с гидростанции и заполните резервуар гидравлическим маслом. Используйте Ten Weight (SAE-10) не пенящуюся, не содержащую моющих средств гидравлическую жидкость (Техасо HD46 или подобное). Резервуар вмещает около 11 литров жидкости.

ШАГ 3: На данном этапе не осуществляйте подъем автомобиля. Прежде необходимо выполнить несколько пробных циклов подъема и опускания, чтобы вышел весь воздух из системы, и, чтобы убедиться в правильной работе стопоров. Для опускания подъемника необходимо сначала поднять каретки, чтобы вывести стопоры из зацепления, а затем нажать на рычаг опускания. Если стопоры срабатывают не синхронно, необходимо натянуть трос с той стороны, где стопор срабатывает первым.

i **НА ЗАМЕТКУ:** Шпилька троса, которая соединяется с передним правым углом каретки, следует сначала подсоединить, протянув шпильку через отверстие каретки вверх, где ее легко удерживать фиксирующими плоскогубцами. Потяните шпильку на место после того, как проденете шпильку не менее чем на 1/2 дюйма за контргайку. Подсоедините другие концы к задним правым углам каретки с резьбой не менее 1/2 дюйма, выступающей за контргайку (тросы проходят по внутренней стороне каретки). Может потребоваться вручную поднять обе каретки над цилиндром для использования фиксирующих плоскогубцев. Убедитесь, что каретка установлена в положении **БЛОКИРОВКИ**.

4. ТЕСТИРОВАНИЕ И ПРОВЕРКА ПЕРЕД ПЕРВЫМ ЗАПУСКОМ

4.1 Механические тесты

- Надежность креплений, затянуты ли болты
- Свободное передвижение подвижных частей
- Чистота деталей подъемника
- Наличие предохранительных устройств
- Срабатывание стопоров

4.2 ПРОВЕРКА ЭЛЕКТРИКИ

- Проверьте заземление

4.3 ПРОВЕРКА РАБОТЫ СЛЕДУЮЩИХ МЕХАНИЗМОВ

- Ограничитель подъема

- Клапан ручного опускания

4.4 ПРОВЕРКА ГИДРАВЛИЧЕСКОГО МАСЛА

- Достаточный ли уровень масла в резервуаре
- Отсутствие утечек
- Работа гидроцилиндра

ПРИМЕЧАНИЕ: если масло отсутствует, заполните резервуар рекомендованным гидравлическим маслом до требуемого уровня .

4.5 ПРОВЕРКА НАПРАВЛЕНИЯ ВРАЩЕНИЯ ДВИГАТЕЛЯ

Двигатель должен вращаться в направлении стрелки на насосе; проверьте направление вращения короткими запусками (каждый запуск не более 2 секунд). Если проблема возникает в гидравлическом масле, см. три таблицу “Устранение неполадок”.

4.6 НАСТРОЙКА



ВНИМАНИЕ

Следующие операции может производить только сертифицированный технический специалист

4.6.1 ИСПЫТАНИЯ БЕЗ НАГРУЗКИ

На данном этапе проверьте следующее:

- Рычаг подъема и опускания работает правильно;
- Каретка достигает максимальной высоты;
- В стойках и лапах отсутствует чрезмерная вибрация;
- Стопоры фиксируют каретки;
- Срабатывает механизм ограничения подъема;
- После осуществления всех вышеперечисленных процедур разница в высоте кареток не должна превышать 1 см. В противном случае необходимо отрегулировать тросы.

5. ЭКСПЛУАТАЦИЯ



Операции по подъему могут производиться только квалифицированными работниками старше 18 лет.

После того, как установите автомобиль на подъемник, поставьте его на ручной тормоз.

Никто не должен находиться в зоне действия подъемника во время процесса подъема и опускания. Внимательно следите за процессом подъема и опускания.

Соблюдайте расчетную грузоподъемность и следите за распределением нагрузки. Не позволяйте никому забираться на подъемник или оставаться внутри автомобиля.

После небольшого подъема автомобиля проверьте безопасность его положения на опорах.

Как только опорные диски соприкоснутся с точками подъема на кузове автомобиля, проверьте срабатывание поворота лап. Убедитесь, что двери автомобиля закрыты во время операций подъема и опускания.

В случае дефектов или неисправностей, таких, как движение толчками или деформация каркаса, поставьте опору для подъемника или немедленно опустите его. Выключите и заблокируйте главный выключатель. Свяжитесь с квалифицированным специалистом.

5.1 Подготовка

Каждая подъемная лапа оснащена автоматическим ограничителем, который расцепляется автоматически, когда подъемник опущен.

Когда каретки в поднятом положении, лапы можно освободить только потянув за фиксатор.

- Полностью опустите подъемник, поверните лапы таким образом, чтобы не затруднять движение автомобиля при перемещении между стойками.

- Осторожно разместите автомобиль между лапами. Поставьте его на ручной тормоз.

- Поверните лапы и выдвиньте их таким образом, чтобы упоры располагались в точках подъема автомобиля, указанных производителем.

- Убедитесь, что все 4 опорных диска касаются точек подъема на автомобиле



Как только дисковые адаптеры коснутся точек подъема, проверьте фиксацию кронштейнов. При необходимости слегка переместите кронштейны, пока сегменты шестерни не зацепятся. Никогда не расцепляйте кронштейны, пока подъемник загружен.

- Покиньте автомобиль, займите безопасное положение.



Всегда используйте все 4 адаптера при подъеме автомобиля.

5.2 Подъем



Во время цикла подъема и опускания: Внимательно следите за процессом подъема. Убедитесь, что во время выполнения подъема двери автомобиля закрыты, не позволяйте никому находиться в зоне работы подъемника во время его работы.

Как только дисковые адаптеры коснутся точек подъема автомобиля, проверьте, надежно ли они зафиксировались.

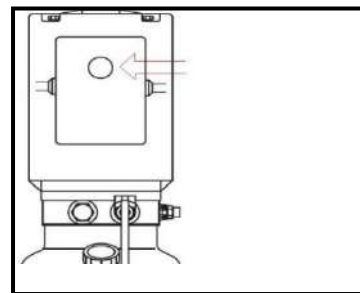

После небольшого подъема проверьте безопасность положения автомобиля на опорах.

- Нажмите кнопку подъема на гидростанции и держите, пока не будет достигнута нужная высота.



Когда автомобиль находится в поднятом состоянии:

- Медленно установите автомобиль между адаптерами. Включите ручной тормоз.

- Поверните и вытяните кронштейны так, чтобы адаптеры находились под автомобилем в местах, рекомендуемых производителем для подъема автомобиля.

- Оставьте автомобиль и не приближайтесь к подъемнику. Всегда поднимайте подъемник с использованием всех четырех адаптеров.

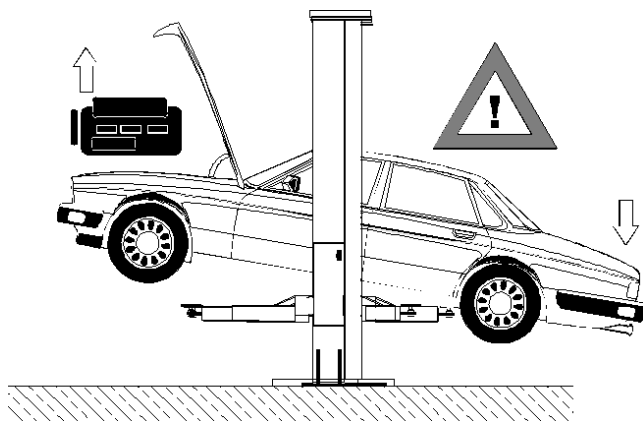

5.3 Фиксация

- Механизм защелки сработает, когда подъемник поднимается, и зафиксируется. Но, чтобы заблокировать подъемник, нужно нажать рычаг опускания, чтобы сбросит гидравлическое давление и позволить защелке плотно зафиксироваться в положении блокировки.

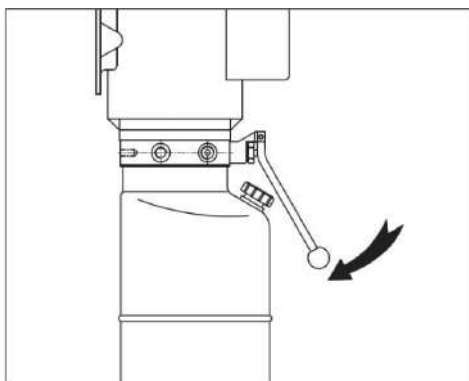

Всегда фиксируйте подъемник прежде чем начать работу с автомобилем. Запрещается находиться под автомобилем во время подъема и опускания. Ознакомьтесь с мерами безопасности в инструкции.



На заметку: Подъемник без нагрузки может опускаться медленнее. Это нормально. Возможно нужно добавить вес.

5.4 Опускание



Во время процесса подъема и опускания: Убедитесь, что двери автомобиля закрыты и нет посторонних лиц в зоне действия подъемника.

- Немного поднимите автомобиль для разблокировки стопоров.
- Потяните вниз и отпустите предохранительные защелки.



Предупреждение: Всегда проверяйте, что защелки безопасности освобождаются одновременно с обеих сторон, когда опускаете ручку разблокировки..

- Нажмите рычаг на гидростанции, чтобы опустить подъемник.

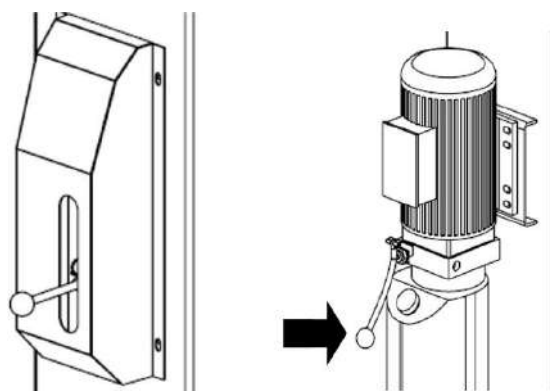

6. ТЕХНИЧЕСКОЕ ОБСЛУЖИВАНИЕ

Ниже приводятся минимальные требования и приблизительные интервалы проведения технического обслуживания, накопленные часы или ежемесячные периоды. В случае появления нехарактерных звуков или неполадок в работе, рекомендуется отключить подъемник и произвести осмотр/заменить зные детали/вызвать мастера.



ПРЕДУПРЕЖДЕНИЕ:- ПОДЪЕМНОЕ ОБОРУДОВАНИЕ НЕОБХОДИМО ПРОВЕРЯТЬ ПЕРЕД НАЧАЛОМ КАЖДОЙ СМЕНЫ ОТВЕТСТВЕННОСТЬ ЗА НЕПРОВЕДЕНИЕ ПЕРИОДИЧЕСКИХ ОСМОТРОВ ЛЕЖИТ НА ПОЛЬЗОВАТЕЛЕ.

6.1 ЕЖЕДНЕВНЫЙ ТЕХНИЧЕСКИЙ ОСМОТР (8 ЧАСОВ)



Пользователь должен проводить ежедневный осмотр. ВНИМАНИЕ! Ежедневно перед началом использования подъемника необходимо проверять работу стопоров. Это убережет от возможных рисков падения автомобиля, повреждения дорогой собственности, потери продуктивного времени, причинения вреда здоровью и даже смерти.

- Осмотрите стопора, обращайте внимание на наличие посторонних шумов при их срабатывании.

- Проверьте предохранительные защелки на предмет их свободного движения и полного взаимодействия со стойкой.
- Проверьте гидравлические соединения и шланги на предмет возможных утечек.
- Проверьте соединения цепи: изгибы, трещины, рыхлость. Проверьте соединения тросов: изгибы, трещины, рыхлость. Проверьте, нет ли изношенных тросов как в поднятом, так и в опущенном положении:
- Проверьте стопорные кольца на всех роликах и шкивах.
- Проверьте болтовые соединения, затяните при необходимости.
- Проверьте провода и выключатели
- Очистите пластины основания стоек от грязи и других веществ, вызывающих коррозию
- Осмотрите пол на наличие трещин рядом с анкерными креплениями
- Проверьте ограничители поворота лап.

6.2 ЕЖЕНЕДЕЛЬНЫЙ ТЕХНИЧЕСКИЙ ОСМОТР (40 ЧАСОВ)

- Проверьте анкерные болты. Усилие затяжки должно быть до 680 Нм (68 кг) для анкеров 3/4"..



Не используйте ударный гайковерт.

- Осмотрите пол на наличие трещин рядом с анкерными креплениями.
- Проверьте уровень гидравлической жидкости в резервуаре.
- Проверьте болтовые соединения, затяните при необходимости.
- Проверьте работу поршня гидравлического цилиндра.
- Осмотрите шкивы и ролики на предмет износа

6.3 ЕЖЕГОДНЫЙ ТЕХНИЧЕСКИЙ ОСМОТР

- Смазывайте цепь.
- Смазывайте поверхность стоек и трущихся деталей.
- Своевременно производите замену технической жидкости по мере ее загрязнения. Четких правил не может быть установлено, нужно рассчитывать исходя из рабочей температуры, типа обслуживания, уровня загрязнения, фильтрации и химического состава жидкости. При работе в пыльном помеще-

нии интервалы могут сократиться..



Следующие виды работ могут производиться только квалифицированными специалистами.

- Замена гидравлических шлангов.
- Замена цепей и роликов.
- Замена тросов и шкивов.
- Замена или ремонт воздушного и гидравлического цилиндров, если требуется.
- Замена или ремонт двигателя/насоса, если требуется.
- Проверка гидроцилиндра и штока воздушного цилиндра, а также конец штока (резьба) на наличие повреждений или деформаций.
- Проверьте крепление цилиндра на прочность или повреждения.

Перемещения или замена компонентов могут вызвать проблемы. Каждый компонент в системе должен быть совместим; ограниченная или недостаточного размера линия может вызвать падение давления. Все клапаны, помпа и соединения шлангов должны быть опечатаны и/или закрыты до момента использования. Воздушные шланги могут быть использованы для очистки фитингов и других компонентов. Однако, воздух должен быть сухим и очищенным, чтобы предотвратить загрязнение. Самое важное – чистота. Загрязнение является самой частой причиной неисправности или выхода из строя гидравлического оборудования.

7. ПОИСК И УСТРАНЕНИЕ НЕИСПРАВНОСТЕЙ

См. Следующую страницу.

Проблема	Причина	Устранение
Двигатель не работает.	Неисправный прерыватель или предохранитель	Вызовите электрика.
	Перегрев двигателя	Подождите, пока двигатель охладится.
	Неправильное подключение	Вызовите электрика.
	Кнопка подъема не исправна	Вызовите электрика для проверки.
Двигатель работает, но подъемник не поднимается.	Засор клапана	Опустить рукоятку опускания и в то же время нажать кнопку подъема. Проработать в таком режиме 10-15 секунд, возможно клапан прочистится.
	Зазор между плунжерным клапаном опускной рукоятки слишком мал.	Проверить ход плунжера клапана под рукояткой опускания. Он должен быть 1,6 мм.
	Грязь между шариком и седлом обратного клапана.	Разобрать и очистить клапан.
	Уровень масла слишком низкий.	Уровень масла должен быть на 5 см ниже заливного отверстия во время опускания подъемника!!
Гидравлическое масло вытекает из гидростанции.:	Подъемник опустился слишком быстро при большой нагрузке..	Уберите излишний вес с подъемника.
	Масляный резервуар переполнен.	Уменьшите уровень масла до необходимого.
Мотор гудит, но не работает	На крышке крыльчатки вентилятора имеется вмятина.	Снимите и распрямите.
	Неисправности в электропроводке	Вызовите электрика.
	Неисправный конденсатор	Вызовите электрика.
	Низкое напряжение	Вызовите электрика.
	Подъемник перегружен	Уберите излишний вес с подъемника.
Подъемник поднимается и опускается рывками	Воздух в гидравлической системе	Поднимите подъемник до крайней точки и затем опустите. Повторите 4-6 раз. Следите, чтобы двигатель не перегрелся.
Утечка масла	Масло вытекает из заливного отверстия. Резервуар переполнен.	Проверьте уровень масла в резервуаре. Он должен быть на 5 см ниже заливного отверстия. Проверьте отверткой.
	Масло вытекает из-под сальника штока цилиндра. Уплотнение штока цилиндра отсутствует.	Отремонтируйте или замените цилиндр.
	Масло вытекает со стороны сапуна цилиндра. Поршневое кольцо изношено	Отремонтируйте или замените цилиндр
Чрезмерный шум при работе подъемника.	Поверхность стоек не смазана.	Смажьте поверхность стоек.
	Шток цилиндра или шкивы троса производят шум	Смажьте шкивы.
	Штифты или хомут цилиндра изношены.	Замените штифты или хомут цилиндра.

ПРИЛОЖЕНИЕ А
СХЕМА СОЕДИНЕНИЯ ШЛАНГОВ

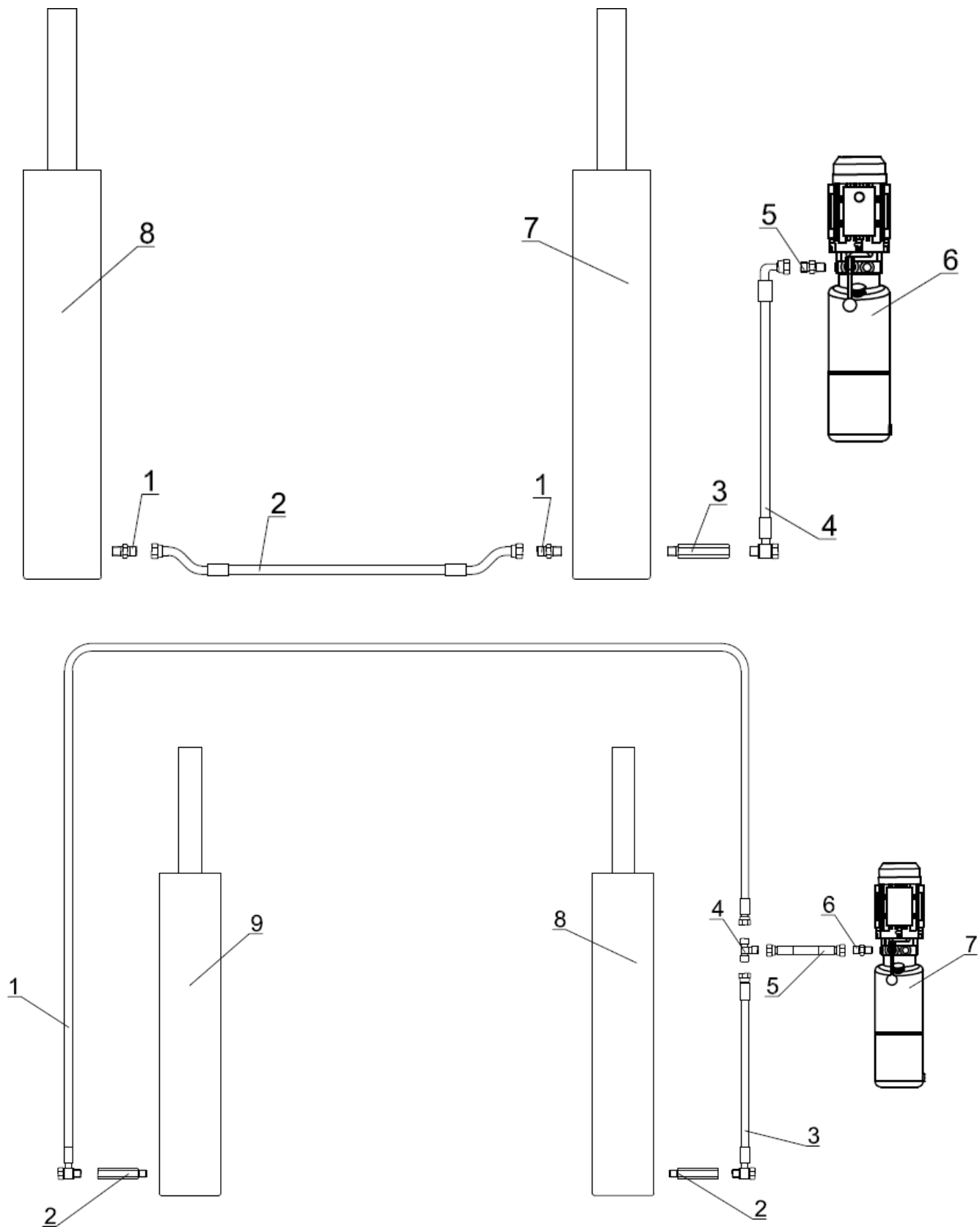

APPENDIX B

СХЕМА СОЕДИНЕНИЯ ГИДРАВЛИЧЕСКИХ МАСЛЯНЫХ ШЛАНГОВ

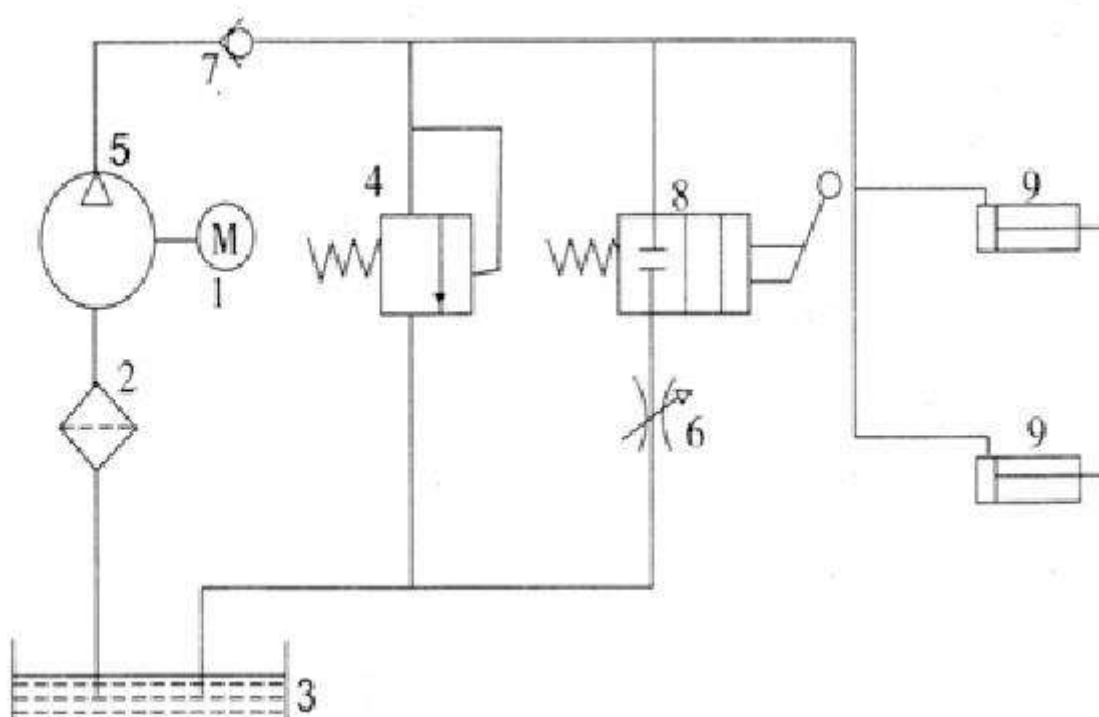

S/N	ОПИСАНИЕ
1	Мотор
2	Фильтр
3	Резервуар
4	Клапан сброса давления
5	Помпа
6	Клапан регулирования потока
7	Обратный клапан
8	Направляющий клапан
9	Рабочий цилиндр

ГАРАНТИЯ

Гарантия на структурные компоненты Вашего нового подъемника составляет 3 года. Гарантия на оригинальные эксплуатационные компоненты для первоначального покупателя составляет один год, они должны быть без дефектов материала и изготовления.

В течение этого периода Поставщик должен отремонтировать или заменить по своему усмотрению возвращенные на фабрику части за счет покупателя, которые после проверки были признаны неисправными.

Гарантия применима только к оригинальному покупателю оборудования. Гарантия не распространяется на дефекты, полученные при неправильном или чрезмерном использовании, повреждении при транспортировке или повреждении, полученном при неправильной установке.

Эта гарантия является эксклюзивной и заменяет собой все другие гарантии, выраженные или подразумеваемые.

Ни при каких обстоятельствах производитель не несет ответственности за особые, косвенные или случайные убытки в связи с нарушением или задержкой в выполнении гарантии.

Производитель оставляет за собой право вносить изменения в дизайн или улучшать товарную линию, не беря на себя никаких обязательств по внесению таких изменений в ранее проданный товар.

.